

# dritte form ●●●

kunst . handwerk . gestaltung

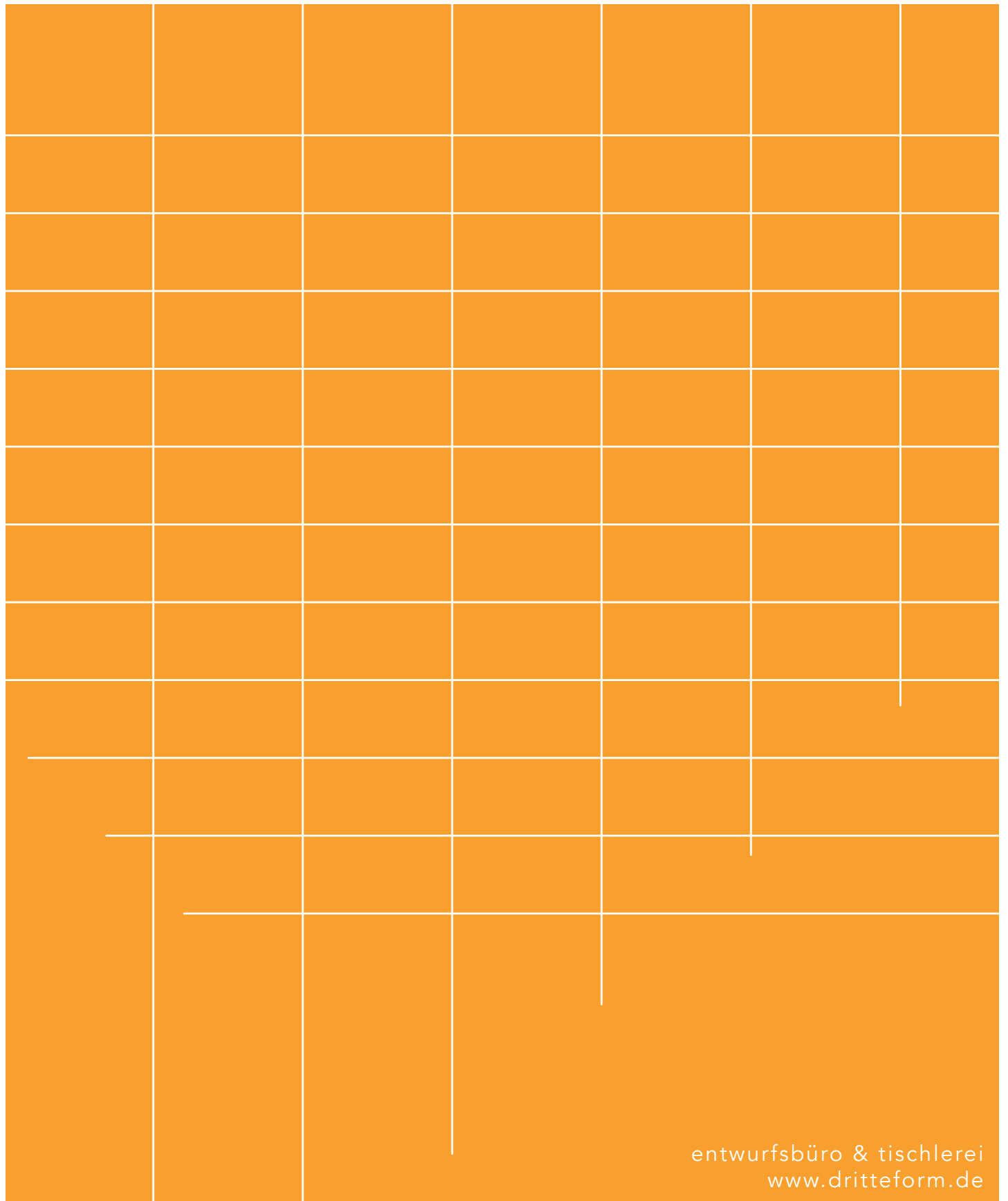

entwurfsbüro & tischlerei  
[www.dritteform.de](http://www.dritteform.de)



nicholas friedrich

johann seidl

Wir sind Nicholas Friedrich und Johann Seidl, ausgebildete Tischler mit abgeschlossenem Studium der Innenarchitektur an der Burg Giebichenstein/Halle. Unser Werdegang verbindet handwerkliche Praxis mit gestalterischer Planung und konstruktivem Denken. Seit mehreren Jahren arbeiten wir projektbezogen zusammen und haben zahlreiche Gestaltungs-, Ausbau- und Möbelprojekte realisiert.

dritte form ist ein Entwurfsbüro und eine Tischlerei mit Sitz in Leipzig. Der Name steht für Kunst, Handwerk und Gestaltung. In unserer eigenen Werkstatt entstehen funktionale Möbel und Raumobjekte, bei denen Entwurf, Konstruktion und Fertigung eng miteinander verbunden sind. Klare Formsprache, langlebige Materialien und präzise handwerkliche Ausführung prägen unsere Arbeit.

Mit **VITIS** stellen wir das erste Produkt von dritte form vor. Das modulare Regalsystem bildet den Ausgangspunkt einer wachsenden Produktfamilie und steht exemplarisch für unseren gestalterischen Ansatz.

# VITIS

ein Regalsystem, das sich anpasst.



Alle Elemente des Regalsystems werden aus hochwertigem, melaminharzbeschichtetem Multiplex gefertigt, während die vertikalen Trägerleisten aus massivem Eschenholz bestehen.

**VITIS ist ein modulares Regalsystem, das Räume strukturiert und nutzbar macht.** Es basiert auf einem klaren Prinzip, das Ordnung schafft und gleichzeitig flexibel bleibt.

Das System besteht aus wenigen, klar definierten Komponenten. Vertikale Träger bilden die Struktur, horizontale Module übernehmen Funktion und Nutzung. Über das Steckprinzip lassen sich Elemente frei positionieren, ergänzen oder neu anordnen.

VITIS verbindet eine reduzierte Formsprache mit funktionaler Präzision und handwerklicher Verarbeitung. Es ist ein System, das sich anpasst und mitwächst.



# der winkel

Das Herzstück des Regalsystems VITIS ist der Winkel. Über Holzdübel an der Ober- und Rückseite wird er an den vertikalen Trägerleisten positioniert und trägt die Regalböden. Die Höhe und Anordnung der Ablagen lassen sich dadurch individuell festlegen.

In einer größeren Ausführung ermöglichen Winkel und Platte auch die Nutzung als Schreibtischeinheit.

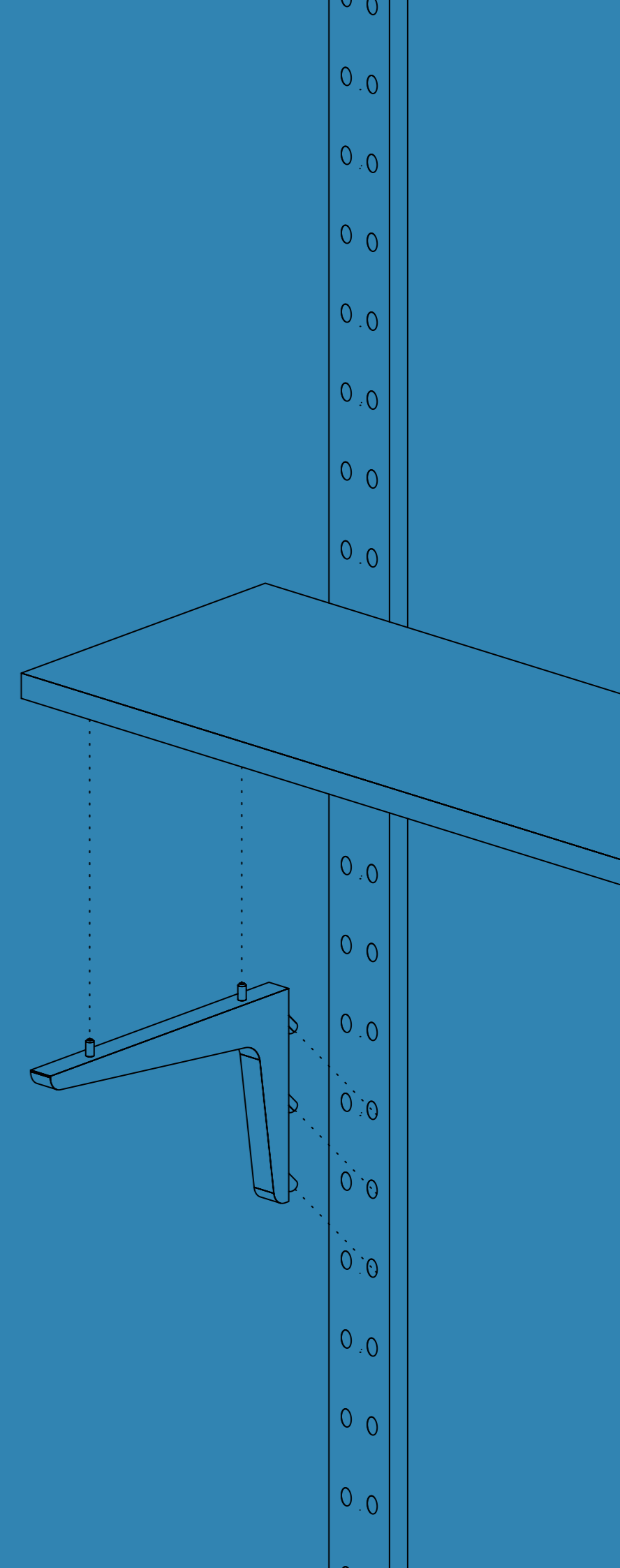
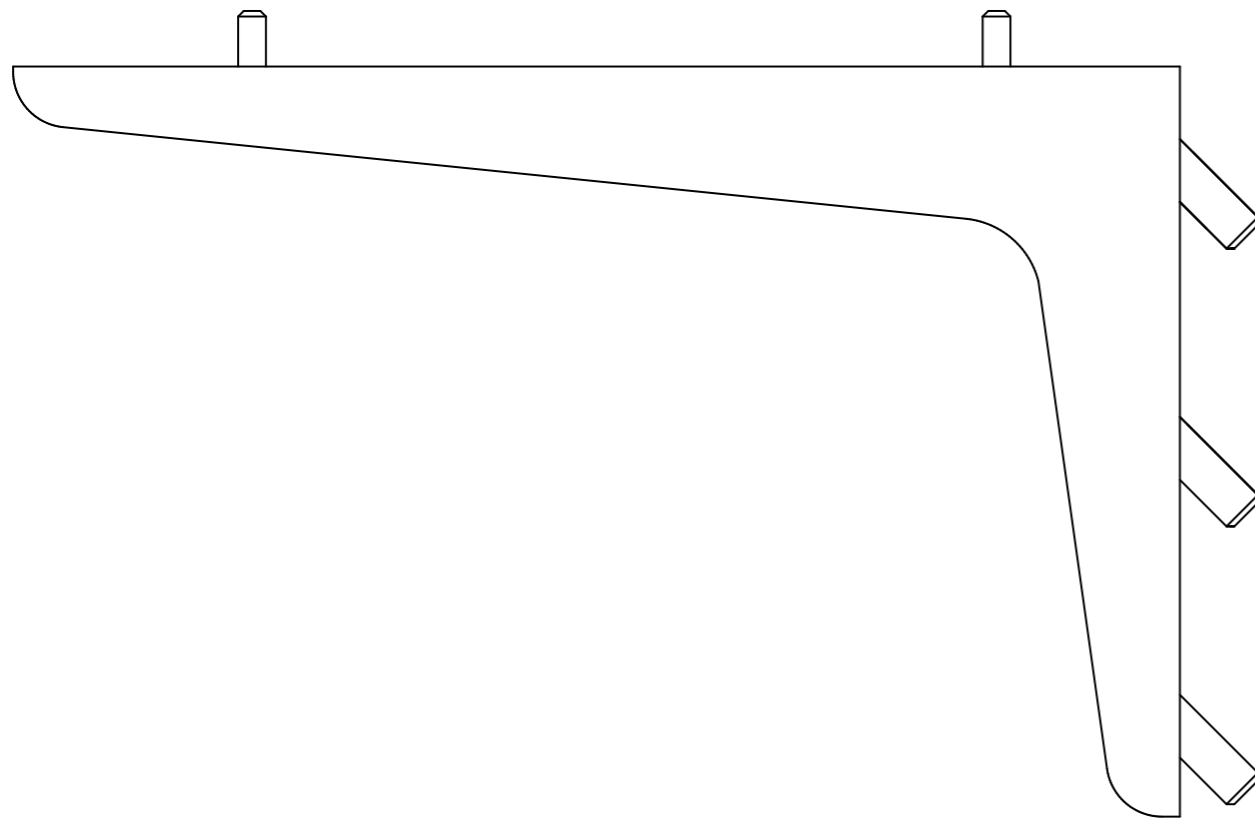

# der schub

Das Schubkastenmodul erweitert das Regalsystem VITIS um geschlossenen Stauraum. Es verfügt über drei Schubkästen mit Soft Close Funktion.

Das Modul kann frei an den vertikalen Trägerleisten eingehängt und flexibel positioniert werden. Die Fronten sind mit wertigen Vollholz Griffmulden ausgestattet und bieten eine angenehme Griffergonomie.

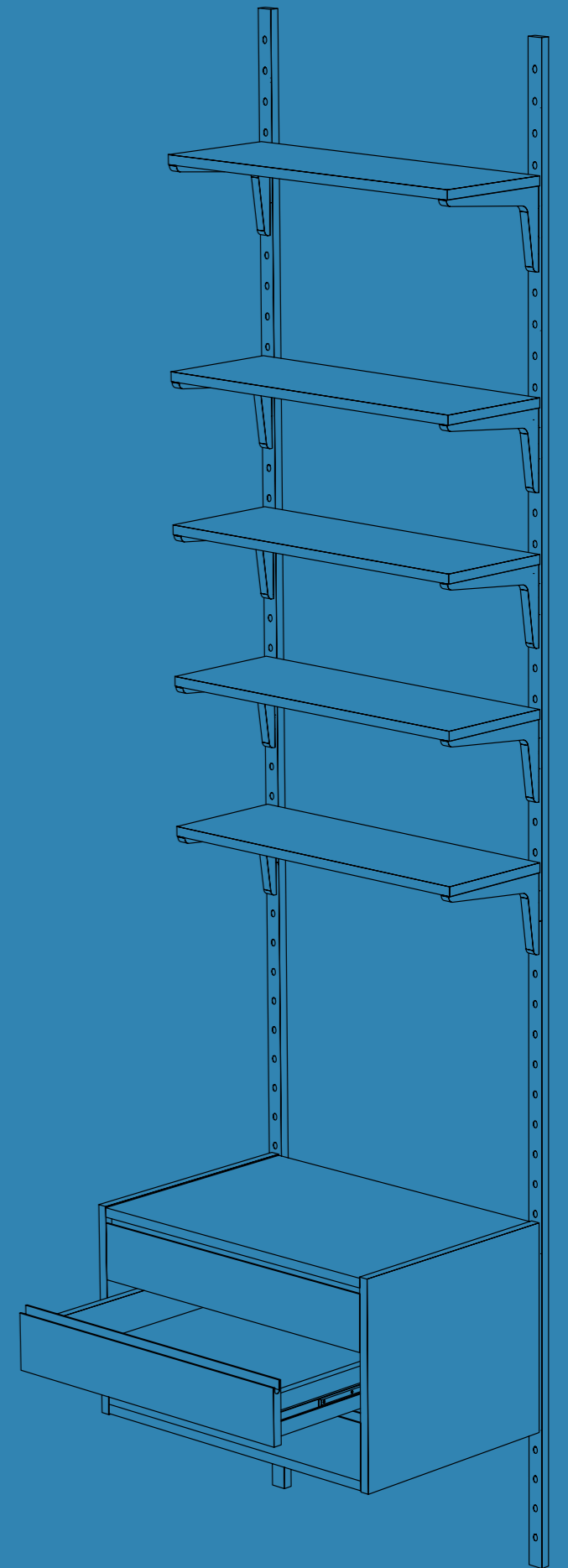
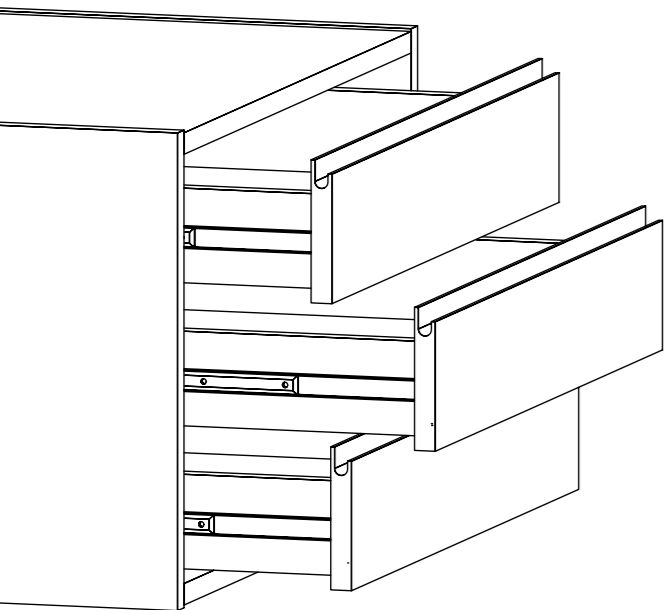

# die klappe

Das Modul ist in zwei Ausführungen erhältlich: als bodennahe Element mit zwei Türen für größeres Volumen und als flacheres Klappenmodul für den oberen Bereich.

Beide Varianten lassen sich frei an den vertikalen Trägerleisten einhängen und sind mit integrierten Vollholz Griffleisten ausgestattet, die eine klare Form und angenehme Handhabung verbinden.

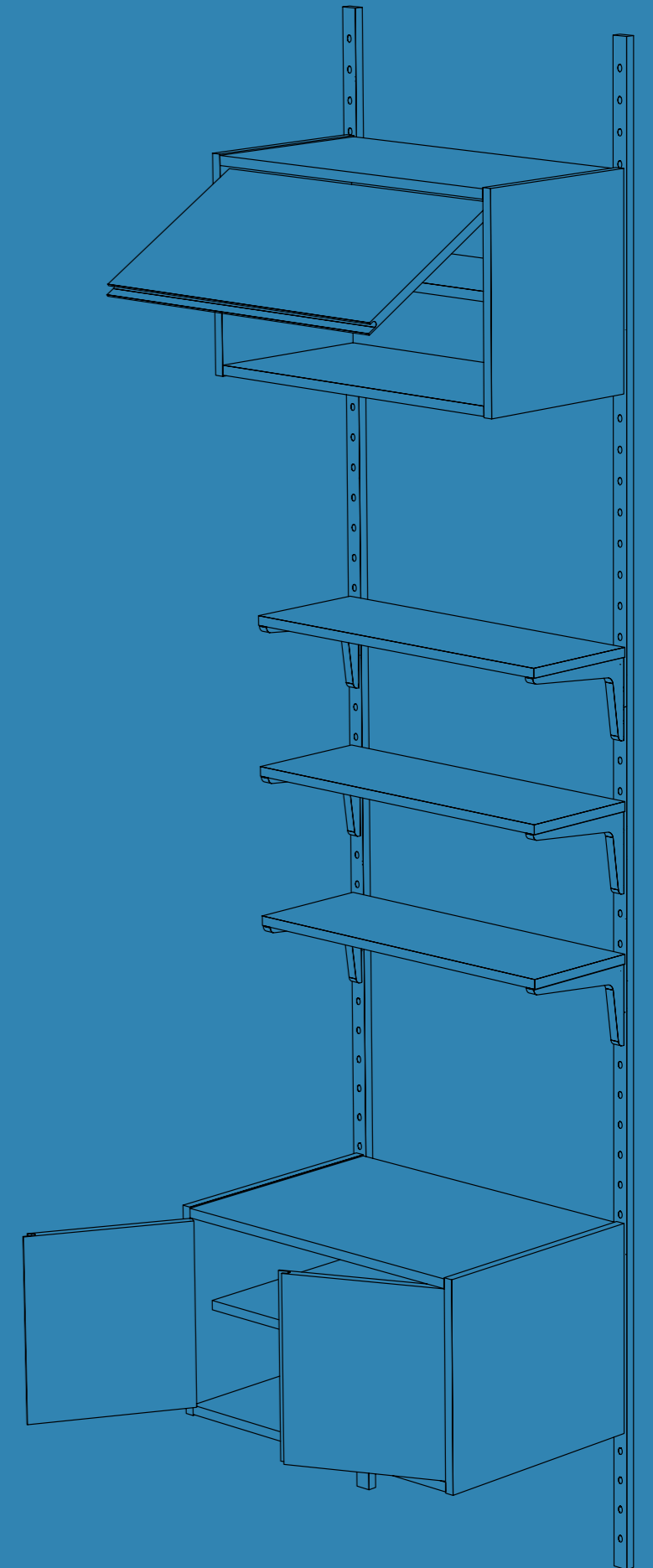
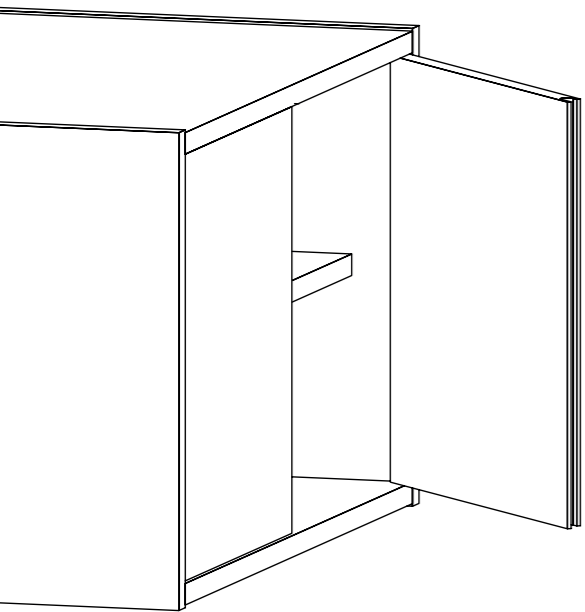

# das fach

Das Fachmodul bietet offenen Stauraum für unterschiedliche Anwendungen. In der vertikalen Ausführung eignet es sich zur Aufbewahrung von Schallplatten, während die obere Fläche Platz für Plattenspieler, Verstärker oder weitere Geräte bietet.

Alternativ kann das Modul als offenes Fach für Magazine, Bücher oder Dokumente genutzt werden und lässt sich flexibel in das Regalsystem integrieren.

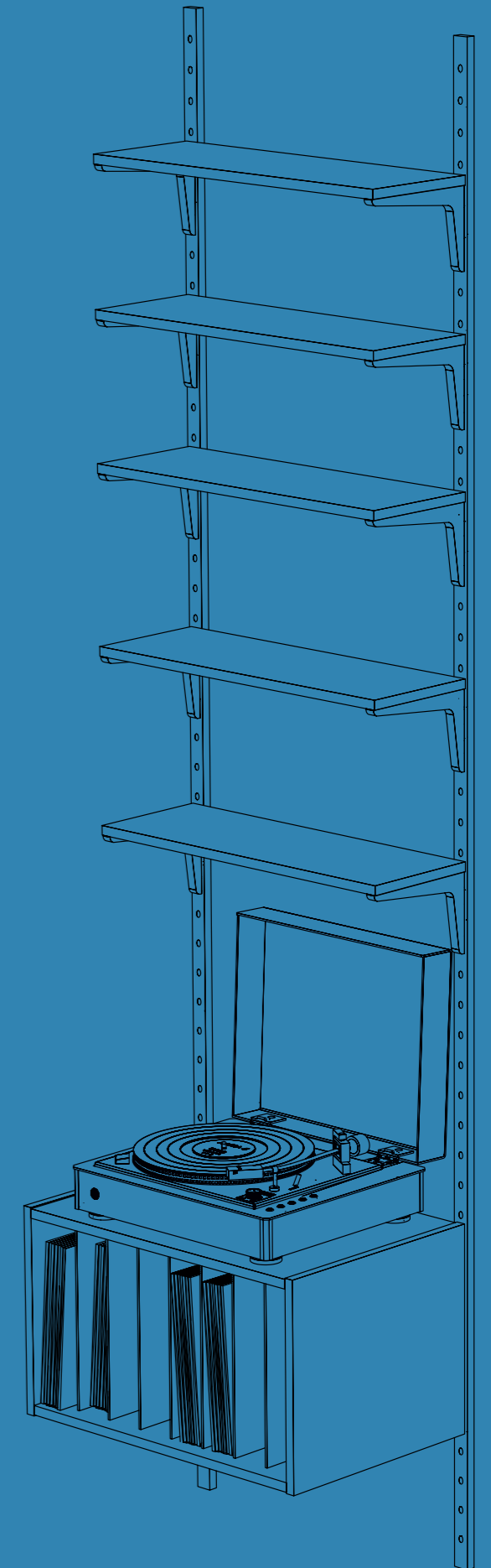

# das objekt im raum

*Ein Regalsystem für unterschiedliche Räume und Anforderungen.*

VITIS ist ein Regalsystem, das sich unterschiedlichen Einrichtungsstilen und räumlichen Situationen selbstverständlich anpasst. Seine zurückhaltende, klar geführte Gestaltung lässt Raum für Architektur, Nutzung und persönliche Objekte. Gleichzeitig verleiht die präzise Konstruktion dem System eine ruhige Präsenz und formale Beständigkeit.

Durch den modularen Aufbau ist VITIS frei konfigurierbar und kann flexibel auf wechselnde Anforderungen reagieren. Höhe, Breite und Funktion lassen sich anpassen – vom reduzierten Einzelmöbel bis zur raumprägenden Struktur. So entsteht ein Möbel, das sich sowohl optisch als auch funktional an den Bedürfnissen der Nutzer orientiert.





# dritte form ●●●

kunst . handwerk . gestaltung







1

### Oberschrankmodul

mit Klappe, öffnet nach oben

349,00 €

2

### Wandhalterung

2x Trägerleisten

349,00 €

3

### Ablage & Winkel

1x Ablage, 2x Winkel

149,00 €

4

### Magazinmodul

mit vier vertikalen Fächern

349,00 €

5

### Türmodul

mit zwei Flügeltüren und einer Ablage

449,00 €

6

### Schubkastenmodul

mit drei Schubkästen

549,00 €

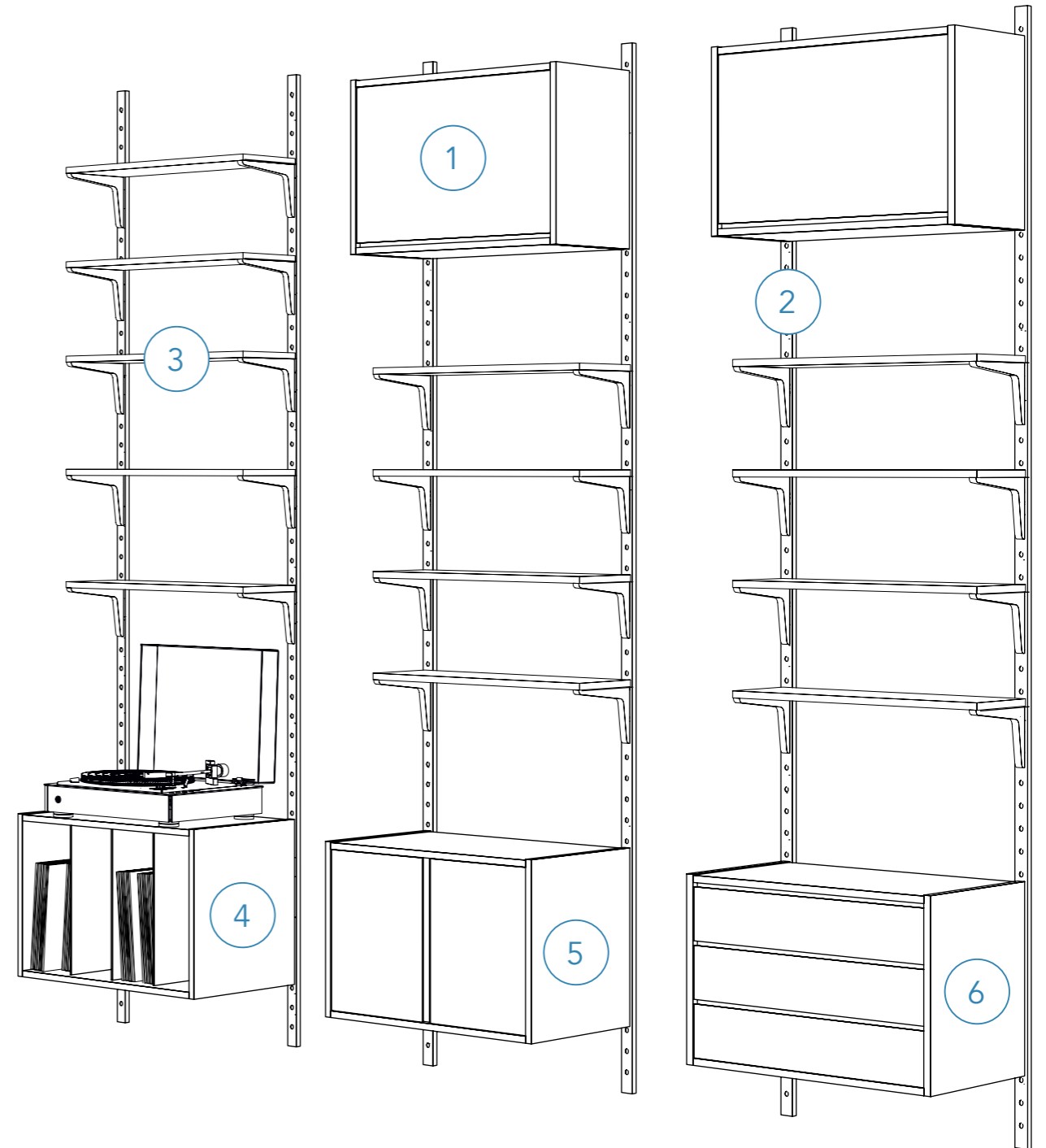

### Paketpreis

Die Abbildung ist ein Anwendungsbeispiel – viele weitere Kombinationen sind möglich.

1.443,00 €

1.743,00 €

1.843,00 €

# seitenansicht und frontalansicht

alle Maße in mm

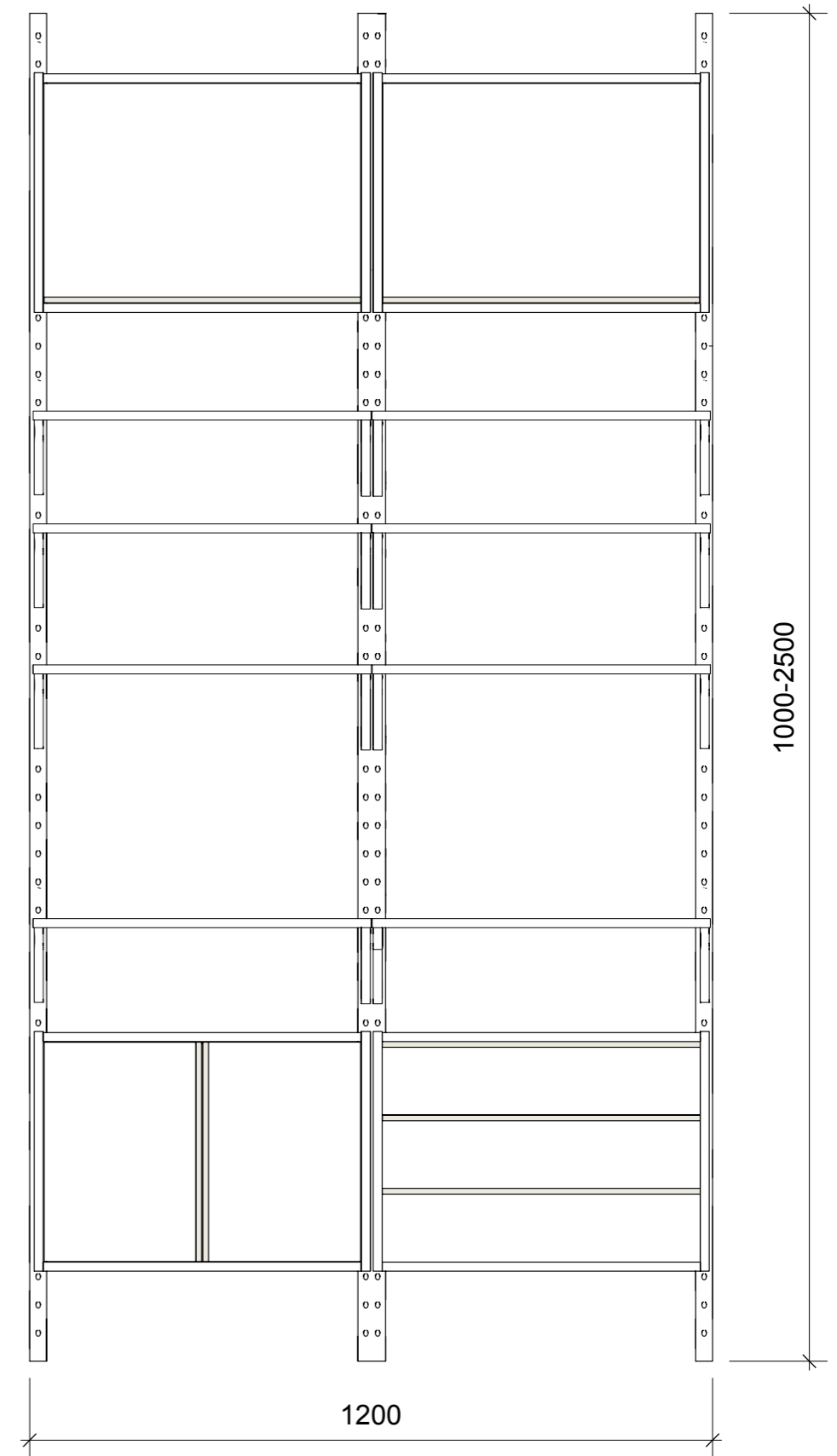
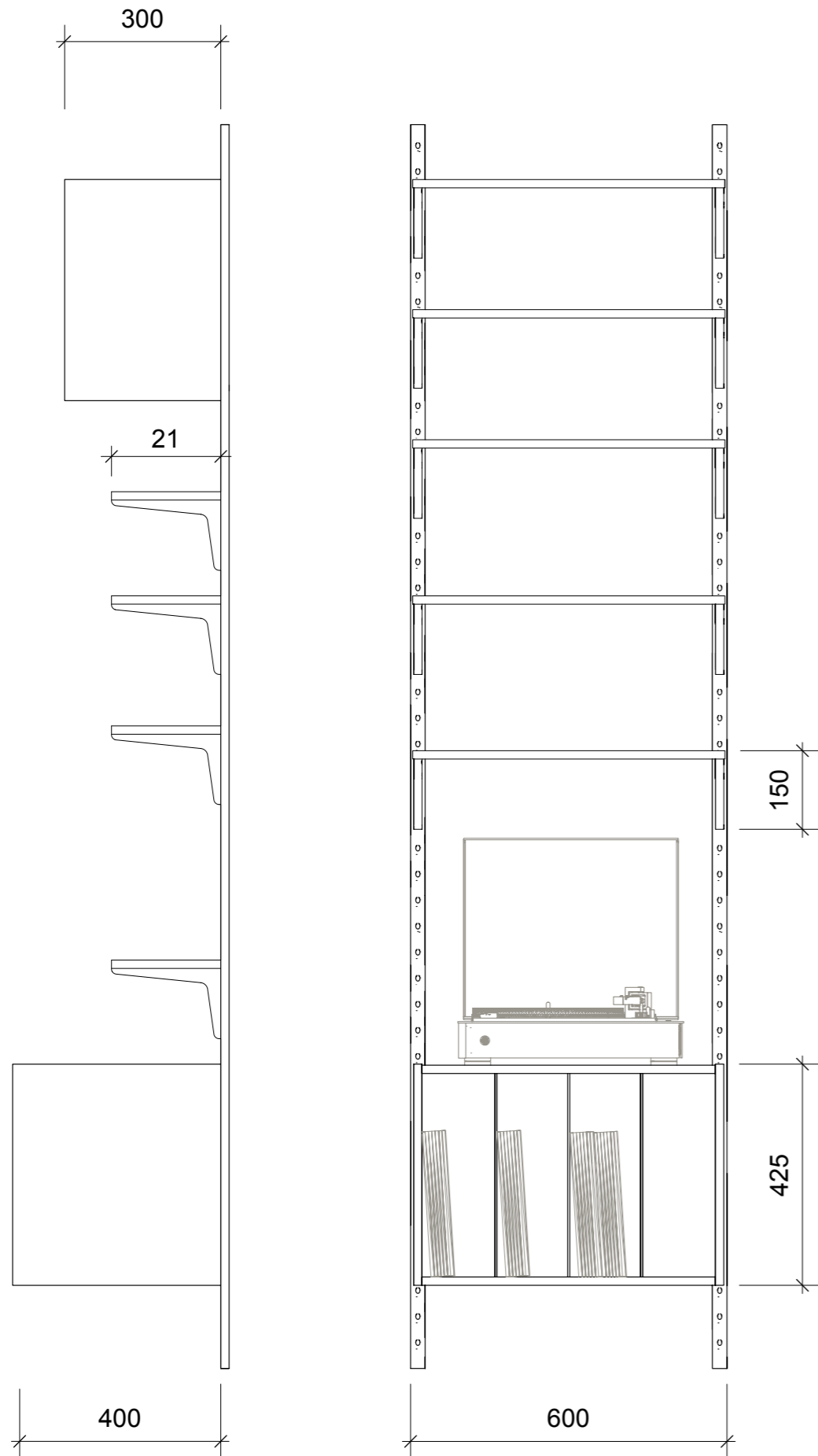

# andere projekte

*unterschiedliche Entwürfe aus Studienzeiten und Nebengewerbe*

Im Rahmen des Flagship-Projekts #3000Garagen der Europäischen Kulturhauptstadt Chemnitz 2025 entwickelten wir aus den Toren aufgegebener DDR-Garagen Stadtmöbel. Die Garagen, einst gemeinschaftlich errichtet und über Jahrzehnte Rückzugsorte, Werkstätten und Treffpunkte, geraten heute zunehmend in Vergessenheit. Auf einem verlassenen Garagenhof in Chemnitz konnten wir mehrere ausgediente Trapezblechtere ausbauen, abtransportieren und in der Werkstatt zu neuem Leben erwecken. Durch präzise Einschnitte und Kantungen entstanden robuste Sitzmöbel in Form von Bänken und Stühlen und einer mobilen Bar für den Außenbereich. Teilweise lackiert und mit sichtbaren Spuren ihrer Vergangenheit verbinden die Möbel Nachhaltigkeit, Funktionalität und Geschichte.

Als Anerkennung für das Projekt wurden wir als Gewinner:in des BLICKFANG Studierendenwettbewerbs ausgewählt. Damit sind wir eingeladen, unsere Arbeiten auf der **BLICKFANG Stuttgart vom 13.–15. März 2026** sowie auf der **BLICKFANG Hamburg vom 08.–10. Mai 2026** zu präsentieren.



13.- 15. MÄRZ  
LIEDERHALLE  
STUTT GART

Wir sind dabei!

**BLICK  
FANG**  
DESIGN  
MESSE

**BLICK  
FANG**

Kaufe kuratiertes Design  
Möbel. Mode. Schmuck.



# biegen statt brechen

*nicholas friedrich & johann seidl*

Sessel, Bänke und Bar sind auf Anfrage erhältlich.

Verarbeitungsprinzip der Blechtre

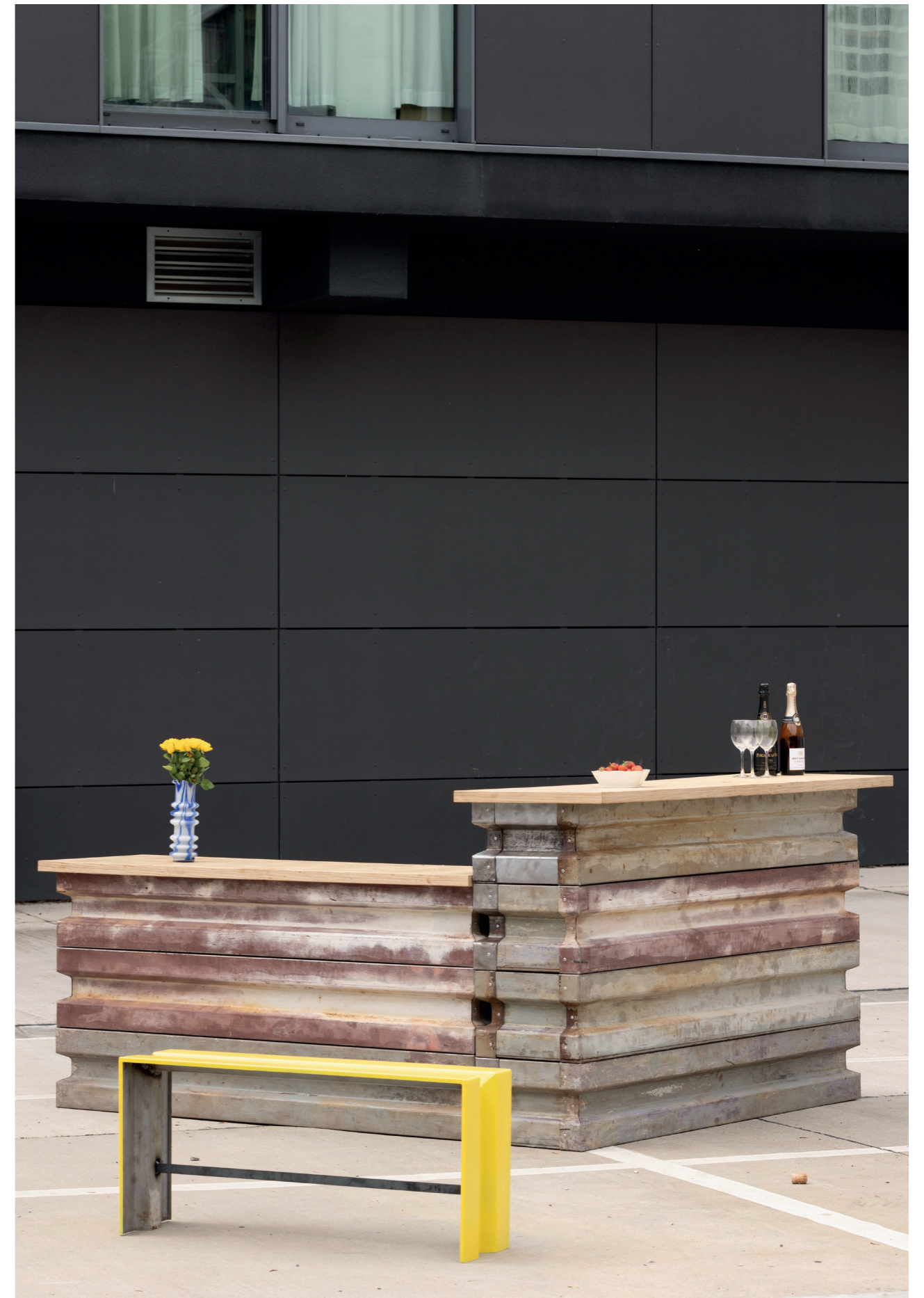
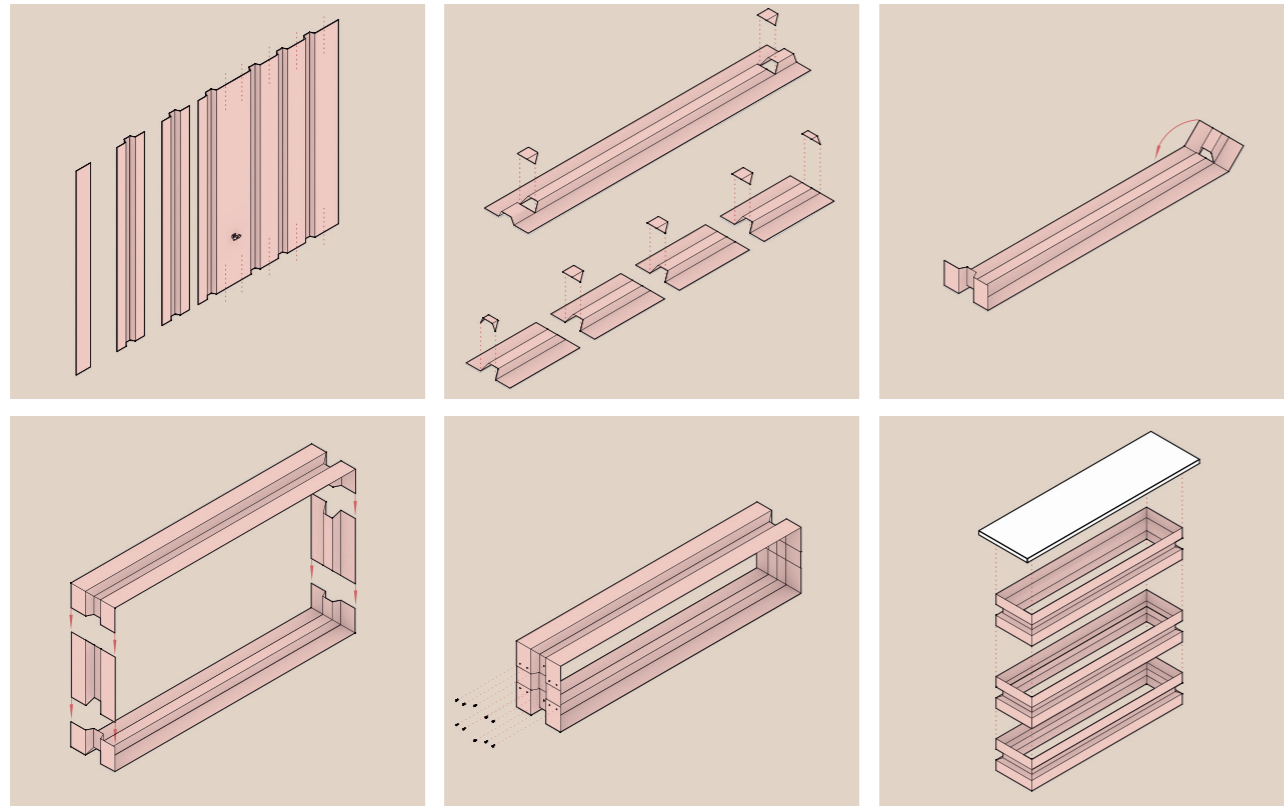



entwurfsbüro & tischlerei

schulze-delitzsch-straße 37  
04315 leipzig

[www.dritteform.de](http://www.dritteform.de)

[friedrichnicholas@gmail.com](mailto:friedrichnicholas@gmail.com)  
[jonsonseidl@gmail.com](mailto:jonsonseidl@gmail.com)